

**bel
anilla**

BATH EQUIPMENT
CONTEMPORARY FURNITURE

colectividades
institutional range
collectivité





DISTRIBUIDORES DE PAPEL GRANDES

Con cerradura. Visualización de nivel de papel. 2 Materiales: ABS y acero. Usar con rollos de papel ref. 870513 y 870180. Medios clorados incompatibles (acero/acero inoxidable).

Jumbo toilet paper dispensers, with lock. Paper's level visualization. 2 Materials: ABS and steel. To be used with roll paper ref. 870513 and 870180. Incompatible chlorinated environments (steel/stainless steel).

Avec serrure. Visualisation du niveau de papier. 2 Matières: ABS et acier. Utilisation avec papier rouleau réf. 870513 et 870180. Incompatibles milieux chlorés (acier/innox).

DISTRIBUIDOR DE PAPEL

Distribuidor de papel higiénico en ABS. Capacidad: 400 m. Rollo. Ø 45 mm.

ABS toilet paper dispenser. Capacity: 400 m. roll. Mandrel: Ø 45 mm.

Distributeur papier WC. Capot ABS blanc et châssis gris. Capacité de rouleau 400 m. Mandrin Ø 45 mm.



878536
Blanco y Gris/White & grey/Blanc & gris

DISTRIBUIDOR DE PAPEL

Distribuidor de papel higiénico. Acero epoxi. Cerradura con llave allen.

Toilet paper dispenser. Epoxy-coated steel. Locking with allen key.

Distributeur papier WC. Acier epoxy. Fermeture par clé allen.



878500
Blanco/White/Blanc

ROLLO DE PAPEL HIGIÉNICO

Toilet paper roll.

Papier toilette rouleau.



CREPE BLANCO
WHITE CREPE/CRÊPE BLANC **870513**

Paquete de 6 rollos x 500 m./Pack of 6 rolls x 500 m.
Sac de 6 rouleaux de 500 m.

ALGODÓN BLANCO
WHITE COTTON - OUATE BLANC **870180**

Paquete de 6 rollos x 350 m./Pack of 6 rolls x 350 m.
Sac de 6 rouleaux de 350 m.

Dimensiones en mm. / Dimensions in mm. / Dimensions en mm.

colectividades

DISTRIBUIDORES DE PAPEL MIXTOS

Con cerradura. Visualización de nivel de papel. 4 Materiales: ABS, acero, inox 304 y latón. Medios clorados incompatibles (acero/acero inoxidable).

Toilet paper combi-dispensers, with lock. Paper's level visualization. 4 Materials: ABS, steel, stainless 404 and brass. To be used with roll or folded paper. Incompatible chlorinated environments (steel/stainless steel).

Distributeurs papier wc mixtes. Avec serrure. Visualisation du niveau de papier. 4 Matières: ABS, acier, inox 304 et laiton. Utilisation avec papier rouleau ou papier plié. Incompatibles milieux chlorés (acier/inox).

DISTRIBUIDOR DE PAPEL

Distribuidor de papel higiénico en ABS blanco y gris. Capacidad para 1 rollo o 2 paquetes.

Toilet paper dispenser – ABS. 1 Roll or 2 packs.

Distributeur papier wc. Capot ABS blanc et châssis gris. Capacité 1 rouleau ou 2 paquets.

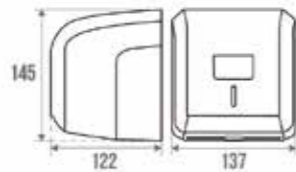

871242
Blanco y Gris/White & grey/Blanc & gris

DISTRIBUIDOR DE PAPEL

Capacidad para un rollo o 2 paquetes.

Toilet paper dispenser. 1 Roll or 2 packs.

Distributeur papier wc. Capacité 1 rouleau ou 2 paquets.

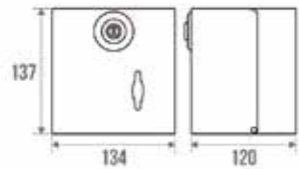

871246
Acero epoxy blanco/White epoxy-coated steel/
Acier époxy blanc

871256
Inox 304 pulido brillante/Bright stainless steel/
Inox 304 poli brillant

DISTRIBUIDORES DE TOALLAS DE MANO DE PAPEL

Carrete central, con cerradura. Visualización del nivel de papel. Capucha de ABS blanca y chasis gris.

Roll hand towel paper dispensers, with lock. White and grey ABS. Central winder. Paper's level visualization.

Distributeurs essuie-mains rouleau. A dévidoir central, avec serrure. Visualisation du niveau de papier. Capot ABS blanc et châssis gris.

DISTRIBUIDOR DE TOALLAS DE MANO DE PAPEL - MODELO PEQUEÑO

Modelo pequeño. Capacidad: rollo ø 130 mm. Con papel ref. 870400.

Hand towel paper dispenser – little model. Capacity: ø 130 mm roll. With paper ref. 870400.

Distributeur essuie-mains petit modèle. Capacité 200 formats (pour toute bobine jusqu'à ø 130 mm). Utilisation avec papier bobine, ref. 870400.

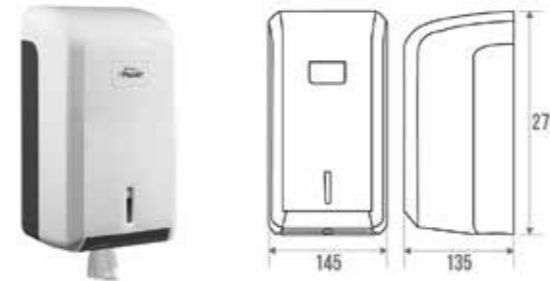

878079
Blanco y Gris/White & grey/Blanc & gris

TOALLAS DE MANO DE PAPEL

Capacidad: rollo ø 110 mm. Bolsa de 15 rollos 2 pliegues.

Hand towel paper. Ø 110 mm roll. Bag of 15 rolls 2 folds.

Papier essuie-mains. Sac de 15 rouleaux 2 plis (160 feuilles), ø 110 mm.

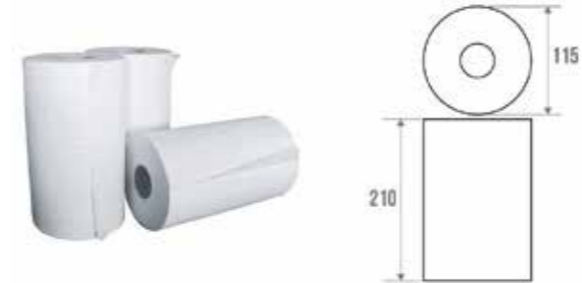

870400
Blanco/White/Blanc

DISTRIBUIDOR DE PAPEL DE TOALLAS DE MANO – MODELO GRANDE

Capacidad 450 formatos (para cualquier rollo hasta ø 205 mm). Usar con rollo de papel, ref. 870044.

Hand towel paper dispenser – large model. Capacity: ø 205 mm roll. With paper ref. 870044.

Distributeur essuie-mains grand modèle. Capacité 450 formats (pour toute bobine jusqu'à ø 205 mm). Utilisation avec papier bobine, ref. 870044.



878080
Blanco y Gris/White & grey/Blanc & gris

TOALLAS DE MANO DE PAPEL

Capacidad: rollo ø 180 mm. Bolsa de 6 rollos 2 pliegues.

Hand towel paper. Ø 180 mm roll. Bag of 6 rolls 2 folds.

Papier essuie-mains. Sac de 6 rouleaux 2 plis, ø 180 mm.

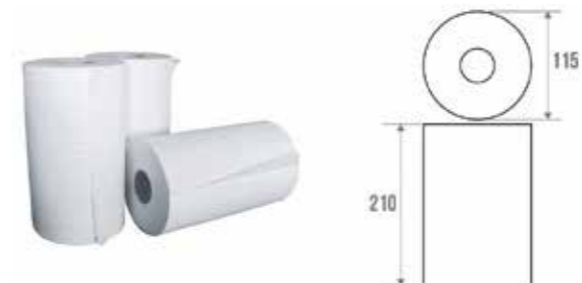

870044
Blanco/White/Blanc

DISTRIBUIDORES DE TOALLAS DE MANO DE PAPEL

Con cerradura. Visualización del nivel de papel. 3 Materiales: ABS, acero y acero inoxidable 304. Uso con papel plegado, ref. 870073. Medios clorados incompatibles (acero/acero inoxidable).

Hand towel paper dispensers for folded paper. 3 Materials: ABS, steel and stainless steel. With lock. Paper's level visualization. To be used with paper ref. 870073. Incompatible chlorinated environments (steel/stainless steel).

Distributeurs essuie-mains papier plié. Avec serrure. Visualisation du niveau de papier. 3 Matières: ABS, acier et inox 304. Utilisation avec papier plié, réf. 870073. Incompatibles milieux chlorés (acier/inox).

DISTRIBUIDOR DE TOALLAS DE MANO DE PAPEL

ABS blanco y gris. Capacidad: 400 a 600 toallas de mano.

Hand towel paper dispenser - ABS. White and grey. Capacity: 400 to 600 hand towels.

Distributeur essuie-mains. Capot ABS blanc et châssis gris. Capacité 400 à 600 essuie-mains.



878098
Blanco y Gris/White & grey/Blanc & gris

DISTRIBUIDOR DE TOALLAS DE MANO DE PAPEL

Recubierto de acero epoxy.

Hand towel paper dispenser - epoxy-coated steel.

Distributeur essuie-mains. Acier epoxy.

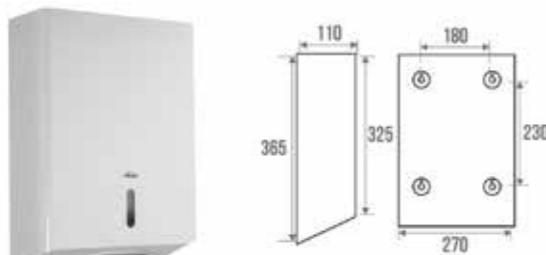

878093
Blanco/White/Blanc

DISTRIBUIDOR DE TOALLAS DE MANO DE PAPEL

Inox 304.

Hand towel paper dispenser. Stainless steel.

Distributeur essuie-mains. Inox 304.

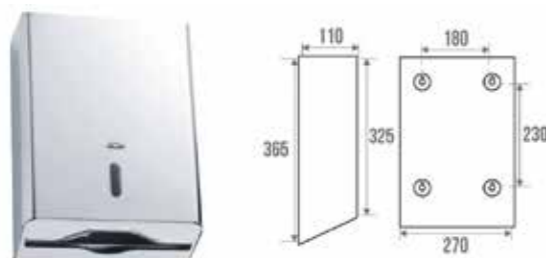

878085
Pulido brillante/Bright polished/Poli brillant

TOALLAS DE MANO DE PAPEL

2 Pliegues. 30 Paquetes de 125 toallas.

Hand towel paper. 2 Folds. 30 Packs with 125 towels.

Papier essuie-mains. 2 Plis rectangulaires. Carton de 30 paquets de 125 feuilles.

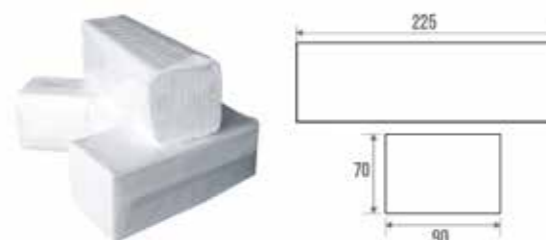

870073
Blanco/White/Blanc

Dimensiones en mm. / Dimensions in mm. / Dimensions en mm.

DOSIFICADORES DE JABÓN LÍQUIDO

Con cerradura. Visualización del nivel de jabón. No es adecuado con jabón micro-bola. Compatible con soluciones hidroalcohólicas excepto ref. 878155. Ambientes clorados incompatibles (acero/acero inoxidable).

Liquid soap dispensers. With lock. Soap's level visualization. Not suitable with micro-ball soap. Compatible with hydroalcoholic solutions except ref. 878155. Incompatible chlorinated environments (steel/stainless steel).

Distributeurs savon liquide. Avec serrure. Visualisation du niveau de savon. 3 Matières: aluminium, inox 304 et ABS. Incompatibles microbilles. Compatibles avec gels hydroalcooliques sauf réf. 878155. Incompatibles milieux chlorés (acier/inox).

DOSIFICADOR DE JABÓN LÍQUIDO

Aluminio y acero. Capacidad: 1500 ml.

Liquid soap dispenser - aluminium. Capacity 1500 ml. White epoxy-coated aluminium + cathoretic steel.

Distributeur savon liquide. Aluminium et acier cataphorèse epoxy. Capacité 1500 ml.

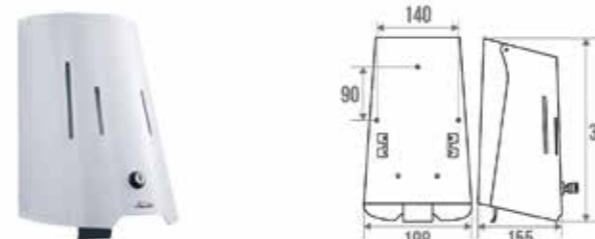

878152
Blanco/White/Blanc

DOSIFICADOR DE JABÓN LÍQUIDO

ABS. Capacidad: 750 ml. A prueba de golpes.

Liquid soap dispenser - ABS. Capacity 750 ml. Shock-proof.

Distributeur savon liquide. ABS. Capacité 750 ml. Matériaux composite anti-choc.



878160
Blanco/White/Blanc

DOSIFICADOR DE JABÓN LÍQUIDO

Inox 304. Capacidad: 750 ml.

Liquid soap dispenser - Stainless steel. Capacity 750 ml.

Distributeur savon liquide. Inox 304. Capacité 750 ml.



878159
Pulido brillante/Bright polished/Poli brillant

DOSIFICADOR DE JABÓN LÍQUIDO

Inox 304. Capacidad: 850 ml. Garantía de 1 año.

Liquid soap dispenser - Stainless steel. Capacity 850 ml. 1 Year warranty.

Distributeur savon liquide. Inox 304. Capacité 850 ml. Garantie 1 an.

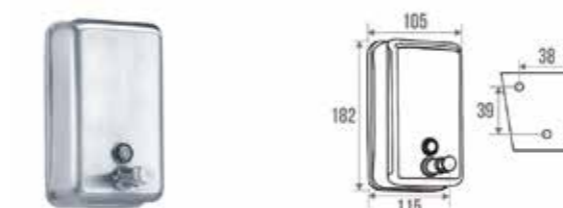

878155
Cepillado/Brushed/Brossé

JABÓN LÍQUIDO

Tambor de 5 litros.

Liquid soap. 5 litres drum.

Savon liquide. Neutre. Bidon 5 litres.

870510
Neutro/Neutral/Neutre

Dimensiones en mm. / Dimensions in mm. / Dimensions en mm.

DOSIFICADOR DE JABÓN LÍQUIDO ELECTRÓNICO

Cerradura con llave. Económica. La dosificación precisa evita el riesgo de desperdicio. Higiénica. La dosis de jabón se distribuye por detección automática de manos mediante una célula infrarroja. Se apaga automáticamente cuando se abre el cofre. Capacidad: 1100 ml. Indicador de nivel translúcido. Velocidad de flujo: 1 ml por dosis. Administra 1 dosis cada 3 segundos (10 dosis consecutivas como máximo). Fuente de alimentación: 4 baterías de 1.5 V tipo LR6 (AA) no incluidas. Responde al enfoque agroalimentario HACCP. 1 Año de garantía.

Electronic liquid soap dispenser – Lockable. Economical. The pre-set dose prevents waste. Hygienic. The dose of soap is distributed automatically when the device detects the presence of hands. Automatic shut-down when the lid is opened. Automatic detection by means of an infrared photocell. Capacity 1100 ml. Translucent level lamp. Flow rate: 1 ml per dose. Delivers 1 dose every 3 seconds (10 consecutive doses maximum). Power supply: 4 1.5 V LR6 (AA) batteries not included. Complies with the HACCP food industry requirements. 1 Year warranty.

Distributeur savon liquide électronique. Fermeture à clé. Économique. Le dosage précis du débit évite le risque de gaspillage. Hygiénique. La dose de savon est distribuée par détection automatique des mains par cellule infrarouge. S'éteint automatiquement à l'ouverture du capot. Contenance: 1100 ml. Voyant de niveau translucide. Débit: 1 ml par dose. Délivre 1 dose toutes les 3 secondes (10 doses consécutives maximum). Alimentation: 4 piles 1,5 v type LR6 (AA) non fournies. Répond à la démarche agro-alimentaire HACCP. Garantie 1 an.



876122
Blanco/White/Blanc

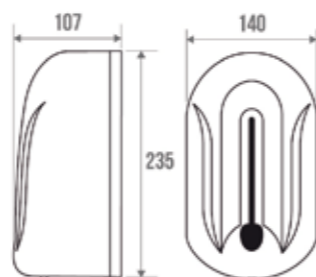

DOSIFICADOR DE JABÓN LÍQUIDO ENCASTRABLE

Entregado con tanque de 1 litro y tubo de succión en ABS de latón y cromo. Microperlas incompatibles. Para ser instalado en una encimera, espesor entre 2 y 60 mm. Utilizable ya sea con el tanque (nº 1: corte el tubo para aspirar hasta el fondo del bidón), o sin el tanque (nº 2: con la punta del tubo en la jabolera en el suelo).

Fitted liquid soap dispenser. Supplied with tank 1 liter tank and suction rod, chrome-plated brass and ABS. Not suitable with micro-ball soap. To be fitted on plans of work, thickness between 2 and 60 mm. To be used with the tank (nº 1: cut the tube in order to suck up until the drum's bottom), or without the tank (nº 2: with tube going into the soap's drum on the ground).

Distributeur savon liquide encastrable. Livré avec réservoir 1 litre et tube d'aspiration en laiton et ABS chromé. Incompatible microbilles. A installer sur un plan de travail, épaisseur comprise entre 2 et 60 mm. Utilisable soit avec le réservoir (nº 1: couper le tube de manière à aspirer jusqu'au fond du bidon), soit sans le réservoir (nº 2: avec tube prongeant dans le bidon de savon au sol).

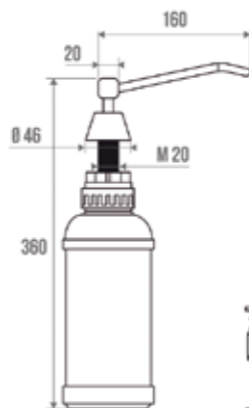

876125
Latón y ABS Cromado
Chrome-plated brass & Laiton & ABS chromé



Dimensiones en mm. / Dimensions in mm. / Dimensions en mm.

LAVABO

Acero inoxidable AISI 304. Válvula de rodilla con botón. Suministrado con mezclador de agua caliente –agua fría y sifón. El mezclador está equipado con una válvula de retención. Tornillos de acero inoxidable suministrados para montaje en la pared. Conexión de red con conexiones 15/21. Nf higiene alimentaria. 1 Año de garantía.

Hand washers, stainless steel. Knee-actuated push button control. Supplied with a mixer tap hot water – cold water and siphon. The mixer tap is supplied with a non-return valve. Stainless steel screws supplied for wall fixing. Connection to water network couplings 15/21. Nf Alimentary hygiene. 1 Year warranty.

Lave-mains. Inox AISI 304. Robinet à commande poussoir au genou. Livrés avec mélangeur eau chaude – eau froide et siphon. Le mélangeur est équipé d'un clapet anti-retour. Visserie inox fournie pour la fixation murale. Branchement réseau d'eau raccords 15/21. Nf Hygiène alimentaire. Garantie 1 an.

LAVABO REDONDO

Capacidad 5 litros.

Hand washer round sink. Capacity 5 litres.

Lave-mains cuve ronde. Contenance 5 litres.

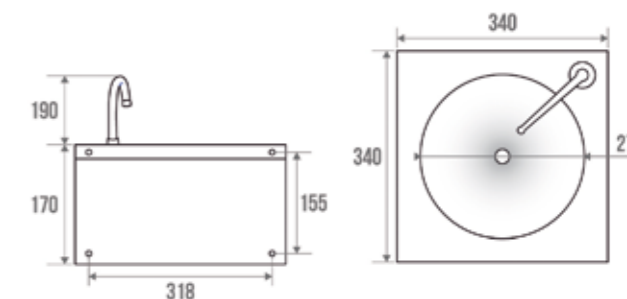

063500
INOX AISI 304/AISI 304 Stainless Steel/INOX AISI 304

LAVABO OVALADO

Protector contra salpicaduras «monobloc». Capacidad 6 litros. Fácil limpieza.

Hand washer oval sink. With rear splash-guard. Capacity 6 litres. Easy cleaning.

Lave-mains cuve ovale. Avec dosseret «monobloc». Contenance 6 litres. Facilité de nettoyage.

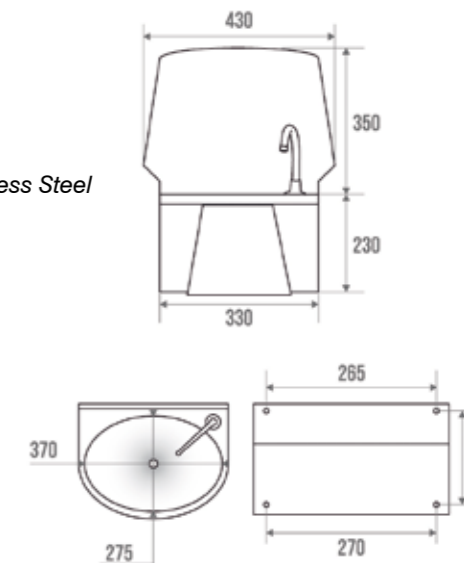

063560
INOX AISI 304
AISI 304 Stainless Steel
INOX AISI 304

Dimensiones en mm. / Dimensions in mm. / Dimensions en mm.

colectividades

SECAMANOS EXP´AIR 1200 W

Con aire forzado. 230 V 50/60Hz. 78 dBA. Tiempo de secado de 10 a 15 segundos. Recuperación de agua y tanque extraíble fácil de limpiar. Luces azules en la zona de secado. Fundición de aluminio clase II, velocidad del aire 160 m³/h. Colector de agua y volumen del tanque 600 ml, Bloqueable. Posibilidad de conectar el colector de agua al sistema de eliminación de aguas residuales. Detecta el nivel cuando el tanque está lleno. Antivandalismo: capota de aluminio. Inicio electrónico. Filtro antimicrobiano accesible. 3 años de garantía.

Secado ultra rápido: 10 a 15 segundos.

Ultra fast drying: 10 to 15 seconds.
Séchage ultra rapide: 10 à 15 secondes.

Iluminación azul en el área de secado.

Blue lighting on the drying area.
Eclairage bleuté sur la zone de séchage.

Sensor de nivel del tanque.

Tank level sensor/Détecteur de niveau du réservoir.

Tratamiento superficial antibacteriano.

Antibacterial surface treatment.
Traitement de surface antibactérien.

Facilidad de limpieza.

Ease of cleaning/Facilité de nettoyage.



Hand dryers with forced jet. 230 V 50/60 Hz. Drying time 10 to 15 seconds. Recuperation of water and removable tank easy to clean. Hand dryer Exp´air 1200 W. Blue lights on the drying zone. Aluminium cast iron. Class II, air speed 160 m³/h. Water collector and tank volume 600 ml, lockable. Possibility of connecting the water catcher to the waste water disposal system. Detects level when the tank is full. Vandal-resistant: aluminium cowling. Electronic start. Accessible antimicrobial filter. 3 years warranty.

Sèche-mains Exp´air 1200 W. A air pulsé. Antivandalisme: fonte d´aluminium. 230 V 50/60hz. 78 dBa. Classe II, débit d´air 160 m³/h. Récupérateur d´eau (réservoir d´une capacité de 600 ml), fermeture à clé. Possibilité de raccorder le récupérateur d´eau au tout à l´égout. Soufflage circulaire. Pas de résistance chauffante. Filtre à air antibactérien accessible. Déclenchement automatique. Garantie 3 ans.

878241

Epoxy blanco/White epoxy/Epoxy blanc

878242

Epoxy gris/Grey epoxy/Epoxy gris

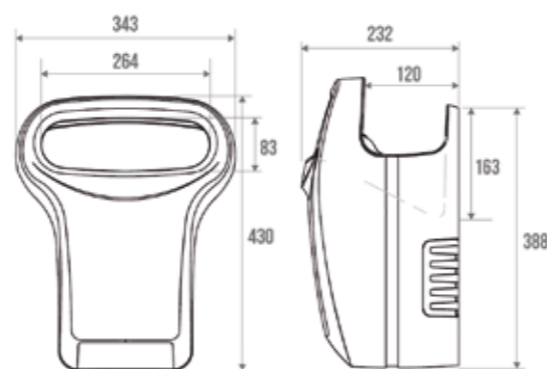

Evacuador directo proporcionado.

Provided direct crest gate.
Evacuateur direct fourni.



Tanque de vaciado

Tank to be emptied
Réservoir à vider.



SECAMANOS

Clase II. Liberación automática excepto ref. 878230. Medio clorado incompatible (acero/acero inoxidable).

Hand dryers, class II. Automatic start except ref. 878230. Incompatible chlorinated environments (steel/stainless steel).

Classe II. Déclenchement automatique sauf réf. 878230. Incompatibles milieux chlorés (acier/inox).

SECAMANOS 2600 W

De aluminio fundido. Flujo 300 m³/h. 75 dBA. Antivandalismo. 3 años de garantía.

Hand dryer 2600 W. Aluminium cast iron. 300 m³/h output. 75 dBA. Vandal-resistant. 3 years warranty.

Sèche-mains 2600 W. Fonte aluminium. débit 300 m³/h. 75 dBA. Antivandalisme. Garantie 3 ans.

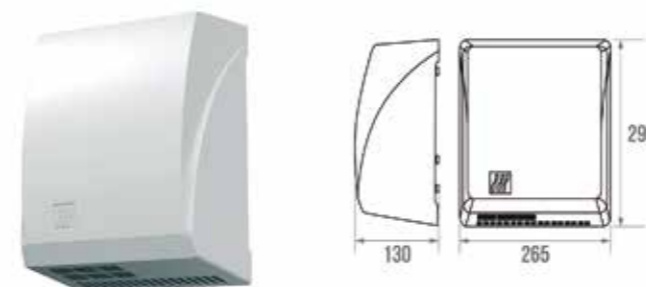

878225

Epoxy blanco/White epoxy/Epoxy blanc

878235

Cromado mate/Mat chrome-plated/Chromé mat

Efecto de luz en la zona de secado.

Light effect in the drying zone.
Effet lumineux dans la zone de séchage.

SECAMANOS SUPÁIR 1200 W

230 V 50 Hz. ABS. Flujo 160 m³/h. 76 dBA. 3 años de garantía.

Hand dryer 1200 W. 230v. 50 Hz. ABS. 76 dBA. 3 years warranty.

Sèche-mains 1200 W. A air pulsé. 230 V 50 Hz. ABS. Débit 160 m³/h. 76 dBA. Garantie 3 ans.



878247

Blanco/White/Blanc

Secado ultra rápido: 15 segundos.

Ultra fast drying: 15 seconds.
Séchage ultra rapide: 15 secondes.

Efecto de luz LED en la zona de secado.

LED light effect in the drying zone.
Effet lumineux par LED dans la zone de séchage.

Bajo consumo.

Low consumption/Faible consommation.

SECAMANOS 2100 W

2100 W. ABS. 190 m³/h. de salida. 69 dBA. 2 años de garantía.

Hand dryer 2100 W. ABS. 190 m³/h. output. 69 dBA. 2 years warranty.

Sèche-mains 2100 W. ABS. Débit 190 m³/h. 69 dBA. Garantie 2 ans.



878219

Blanco/White/Blanc

Activación automática

Automatic start
Déclenchement automatique.

SECADORES DE PELO

Clase II. ABS. Diseñados para el uso en hoteles. 2 años de garantía.

Hair dryers. Class II. ABS. Designed for the hotel use. 2 years warranty.

Sèche-cheveux. Classe II. ABS. Usage hôtelier. Garantie 2 ans.

SECADORES DE PELO 2100 W

300 m³ / h de salida. Temporizador pulsador 2.15 mn. Resistencia en atmósfera clorada.

Hair dryer 2100 W. 300 m³/h output. Temporizing push button 2,15 mn. The resistance in chlorinated atmosphere.

Sèche-cheveux 2100 W. Débit d'air 300 m³/h. 70 dBA. Bouton poussoir. Temporisation 2,15 mn. Résistance en atmosphère chlorée.



878114
Blanco/White/Blanc

SECADORES DE PELO 1000 W

Caudal 80 m³/h. de salida. 73 dBA. Automático. I configuración de secado.

Hair dryer 1000 W. 80 m³/h. output. Automatic.

Sèche-cheveux 1000 W. Débit 80 m³/h. 73 dBA. Automatique. I configuration de séchage.

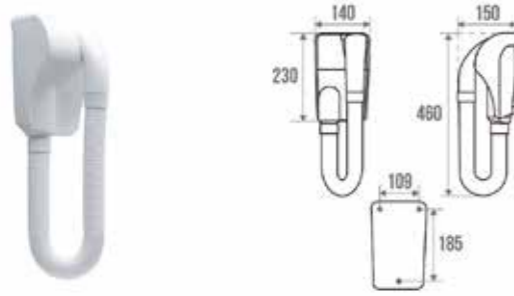

878191
Blanco/White/Blanc

SECADORES DE PELO 1400 W

Caudal 70-95 m³/h. de salida. Enchufe de afeitador. 115/230 V. 3 niveles de temperatura.

Hair dryer 1400 W. 70-95 m³/h. output. Shaver plug. 115/230 V. 3 temperature levels.

Sèche-cheveux 1400 W. débit 70-95 m³/h. 70/77 dBA. Prise rasoir bi-tension 115/230 V. 6 configurations de séchage, 3 températures dont 1 froide. Equipé d'un système ionisant.

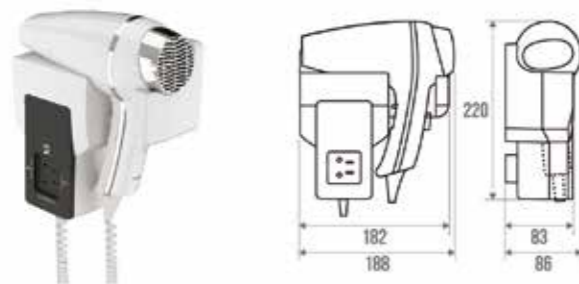

878112
Blanco/White/Blanc

SECADORES DE PELO 1400 W

Caudal 70-95 m³/h. de salida. 70/77 dBA. Interruptor con sensor. 6 configuraciones de secado. 3 niveles de temperatura.

Hair dryer 1400 W. 70-95 m³/h. output. Touch-sensitive switch. 3 temperature levels.

Sèche-cheveux 1400 W. Débit 70-95 m³/h. 70/77 dBA. Interrupteur sensitif. 6 configurations de séchage. 3 températures dont 1 froide.

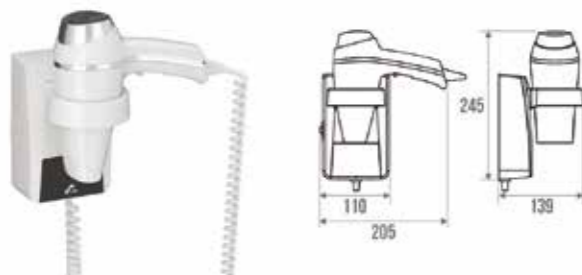

878113
Blanco/White/Blanc

Dimensiones en mm. / Dimensions in mm. / Dimensions en mm.

bel anila

colectividades

PAPELERA DE PARED 8,5 LITROS

Para bolsa de 10 l.

8,5 liter wall-mounted bin. For 10 liter plastic bags. Poubelle murale 8,5 litres. Pour sac poubelle 10 l.



877153
Acero tratado con cataforesis + Epoxi blanco
White epoxy steel + Cataphoresis
Acier traité cataphorèse + Epoxy blanc

877155
Inox 304 brillante
Bright stainless steel
Inox 304 brillant

PAPELERA DE PEDAL 6 LITROS

Plástico. Con cubo.

6 Liter pedal bin. Plastic. With bucket. Poubelle à pédale 6 litres. Plastique. Avec seau.



878370
Blanco/White/Blanc

PAPELERA DE PEDAL

Con cubo. 2 Materiales: acero epoxi o inox 304.

Pedal bin, with bucket. Steel or stainless steel.

Poubelle à pédale. Avec seau. 2 Matières: acier epoxy ou inox 304.



3 LITROS/3 LITER/3 LITRES
A= 270 mm B=242 mm C= 167 mm

870210
Blanco/White/Blanc

870280
Inox 304 brillante/Bright stainless steel/Inox 304 brillant

5 LITROS/5 LITER/5 LITRES
A= 290 mm B=280 mm C= 205 mm

870360
Blanco/White/Blanc

870359
Inox 304 brillante/Bright stainless steel/Inox 304 brillant

12 LITROS/12 LITER/12 LITRES
A= 400 mm B=335 mm C= 248 mm

870380
Blanco/White/Blanc

870369
Inox 304 brillante/Bright stainless steel/Inox 304 brillant

Dimensiones en mm. / Dimensions in mm. / Dimensions en mm.

colectividades

ESPEJOS

Con vista de aumento X3. Latón cromado con brazo articulado o de pie.

Mirrors with enlarging sight X3. Chrome-plated brass. With articulated arm or free-standing.

Miroirs avec vision grossissante X3. Laiton chrome. Avec bras articulé ou à poser.

ESPEJO DE AUMENTO LUMINOSO CON LED

Iluminación LED. Encendiendo por el sistema sensorial. Funciona con una batería de litio estándar (3,6 V) incluida en el paquete. 1 Año de garantía.

Led illuminated magnifying mirror, free-standing. LED lighting. Switching on by sensory system. Works with a standard lithium battery (3,6 V) included in the packaging. 1 Year warranty.

Miroir grossissant lumineux sur pied. Eclairage à LED. Mise sous tension par système sensitif. Fonctionne avec une pile au lithium standard (3,6 V), incluse dans l'emballage. Garantie 1 an.

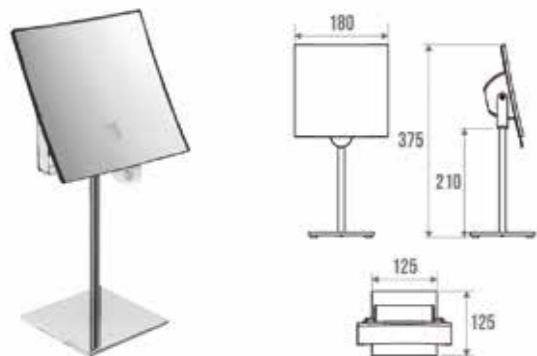

005590
Luminoso/Illuminated/Lumineux

ESPEJO DE AUMENTO LUMINOSO EN BRAZO ARTICULADO

Iluminación LED. Encendiendo por el sistema sensorial. Funciona con una batería de litio estándar (3,6 V) incluida en el paquete. 1 Año de garantía.

Led illuminated magnifying mirror on an articulated arm. LED lighting. Switching on by sensory system. Works with a standard lithium battery (3,6 V) included in the packaging. 1 Year warranty.

Miroir grossissant lumineux sur bras articulé. Eclairage à LED. Mise sous tension par système sensitif. Fonctionne avec une pile au lithium standard (3,6 V), incluse dans l'emballage. Garantie 1 an.

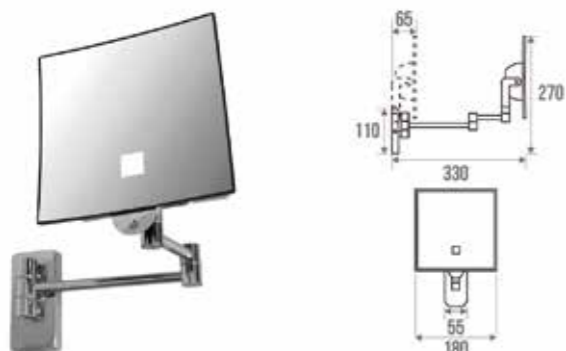

005580
Luminoso/Illuminated/Lumineux

005581
Sin luz/Without lighting/Sans éclairage

ESPEJO DE AUMENTO EN BRAZO ARTICULADO

Doble cara: 1 visión normal y 1 visión de aumento. 4 articulaciones, extensión máxima 305 mm.

Magnifying mirror on an articulated arm. Double face: 1 face normal, 1 face enlarging. 4 joints, max extension 305 mm. 1 year warranty.

Miroir grossissant sur bras articulé. Double face: 1 vision normale et 1 vision grossissante. 4 articulations, extension maximum 305 mm.

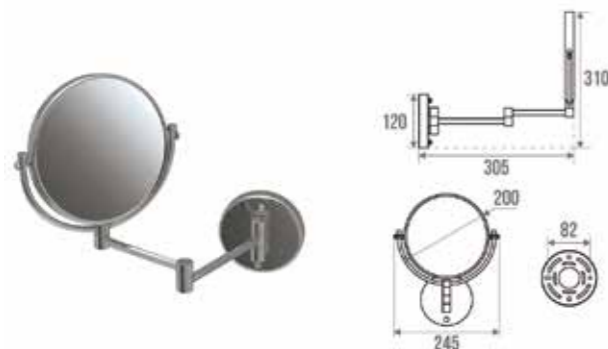

005570
Sin luz/Without lighting/Sans éclairage

Dimensiones en mm. / Dimensions in mm. / Dimensions en mm.

**equipamiento de colectividades/
furniture equipment/equipment mobilier**



colectividades

SOPORTES DE LAVABO

Atención: condiciones comerciales diferentes en esta serie.

Warning: commercial terms are different on this range.

Attention: conditions commerciales différentes sur cette gamme.

SOPORTE DE LAVABO AJUSTABLE

SopORTE de lavabo ajustable. Altura ajustable por sistema de cilindro de gas, carrera 270 mm. Entregado con espejo 560 x 680 mm. Marco blanco. Adecuado para cualquier tipo de cerámica o sumidero de resina sintética cuya distancia entre centros sea entre 180 y 370 mm. Lavabo de ancho máximo 700 mm. Entregado sin lavabo.

Adjustable washbasin support. Adjustable height with a system of gas jack, up to 270 mm. Supplied with mirror 560 x 680 mm. White frame. Support fitted for any type of washbasin whose fastening distance lies between 180 and 370 mm. Washbasin maximum width 700 mm. Washbasin not supplied.

Support lavabo réglable. Hauteur réglable par système de vérin à gaz, course 270 mm. Livré avec miroir 560 x 680 mm. Cadre blanc. Support adapté pour tout type de lavabo céramique ou résine de synthèse dont l'entraxe est compris entre 180 et 370 mm. Largeur maxi lavabo 700 mm. Livré sans lavabo.



GRIS/GREY/GRIS

052100

Para lavabo de 18 a 22 kg.
For washbasin from 18 to 22 kg.
Pour lavabo de 18 à 22 kg.

052110

Para lavabo de 12 a 18 kg.
For washbasin from 12 to 18 kg.
Pour lavabo de 12 à 18 kg.

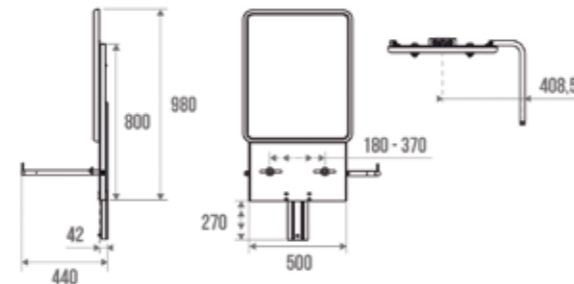

SOPORTE DE LAVABO AJUSTABLE ELÉCTRICO

SopORTE de lavabo ajustable, eléctrico. Altura ajustable por asistencia eléctrica con control remoto, carrera de 300 mm. Entregado con espejo 550 x 680 mm. Marco blanco. SopORTE adecuado para cualquier tipo de lavabo de cerámica o resina sintética cuya distancia entre centros sea entre 180 y 370 mm. Entregado sin lavabo.

Electric adjustable washbasin support. Adjustable height with electrical assistance, with remote control, up to 300 mm. Supplied with mirror 550 x 680 mm. White frame. Support fitted for any type of washbasin whose fastening distance lies between 180 and 370 mm. Washbasin not supplied.

Support lavabo réglable, électrique. Hauteur réglable par assistance électrique avec télécommande, course 300 mm. Livré avec miroir 550 x 680 mm. Cadre blanc. Support adapté pour tout type de lavabo céramique ou résine de synthèse dont l'entraxe est compris entre 180 et 370 mm. Livré sans lavabo.

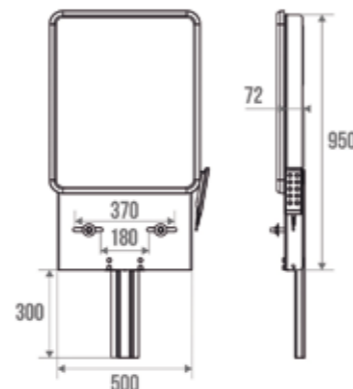

052210

Gris/Grey/Gris